



RAYMAN

GRO
UP

ALIANZA DE BUENA MADERA

PEÇAS DE REPOSIÇÃO – IGUALIZADORES

ITEM	QUANT.	DENOMINAÇÃO	I1		I2	
			PEÇA N°	CÓD. PCP	PEÇA N°	CÓD. PCP
1	1	CABO ACIONADOR DA ROSCA DE APERTO DA CASTANHA	AL 001	211170038	AL 101	211170033
2	1	MASSA	AL 002	211270016	AL 102	211270017
3	1	CAVALETE	AL 003	211060020	AL 103	211060005
4	1	ROSCA DE APERTO DA CASTANHA	AL 004	211180013	AL 104	211180007
5	1	CHAPA REGULADORA DO CURSO INCLINADO DO DENTE	AL 005	211060017	AL 105	211060038
6	2	GUIA CORREDIÇA	AL 006	211060049	AL 106	211060054
7	1	CASTANHA GUIA	AL 007	211060056	AL 107	211060046
8	1	PARAFUSO DE ENCOSTO DA CASTANHA FIXA	AL 008	210050273	AL 108	210050111
9	1	CASTANHA FIXA	AL 009	211330005	AL 109	211330007
10	1	CASTANHA MÓVEL	AL 0010	211330006	AL 1010	211330008
11	1	PARAFUSO DA CASTANHA MÓVEL	AL 0011	210050123	AL 1011	210050023
12	2	PARAFUSO DE FIXAÇÃO DO CABO	AL 0012	210050376	AL 1012	210050084
13	2	PARAFUSO DE FIXAÇÃO DA GUIA CORREDIÇA	AL 0013	210050067	AL 1013	210050275
14	1	PARAFUSO DA CHAPA REGULADORA	AL 0014	210050377	AL 1014	210050379
15	4	PARAFUSO TRAVA DA GUIA CORREDIÇA	AL 0015	210050378	AL 1015	210050274
16	1	PORCA TRAVA	AL 0016	210050293	AL 1016	210050380



RAYMAN GRO UP

ALIANZA DE BUENA MADERA



Não deixar a castanha na posição mostrada pela Fig. 1, o que é desaconselhável, desse modo o recalque diminui de espessura.

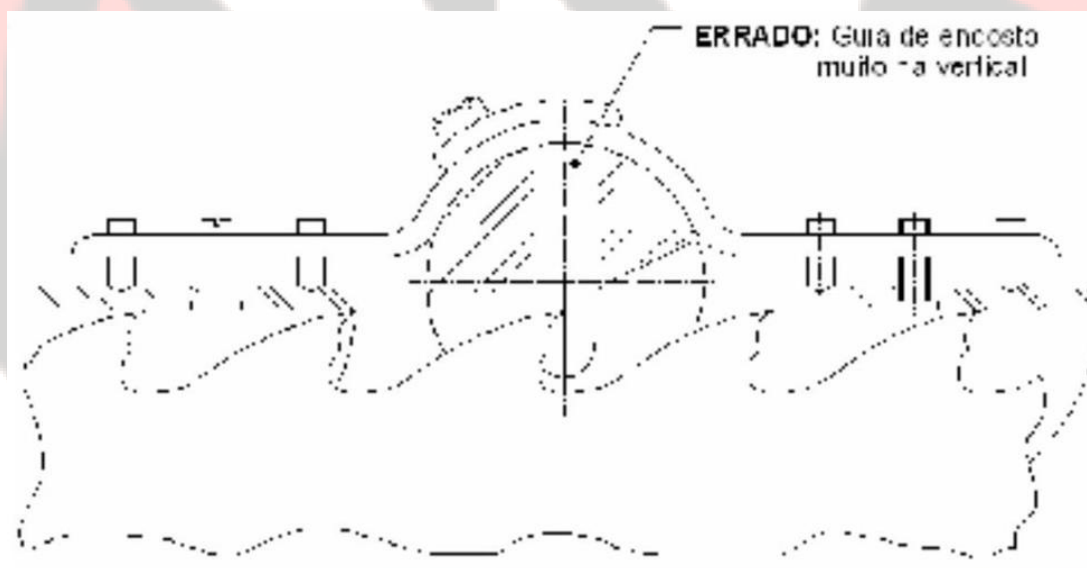

RAYMAN
Herramientas de Corte y Máquinas Industriales
Forestales, Aserraderos, Carpinterías.
E-mail: derly@rayman.com.uy
www.rayman.com.uy - Tel: 099333874

IGUALIZADOR

O igualizador é um complemento do aparelho recalçador, sua função é igualizar, ou seja deixar os dois lados do dente iguais, com a mesma espessura e forma triangular, isto impedirá que a lâmina desvie-se, e evitará que a madeira saia riscada.

Para regular o aparelho, deve-se ter o cuidado de fazer com que a castanha de guia (7) esteja perfeitamente encostada ao dente e com a inclinação correspondente ao ângulo de ataque do mesmo, esta inclinação é feita afrouxando-se o parafuso (14) da chapa reguladora e girando a massa (2) para a esquerda ou para a direita até a castanha de guia (7) combinar com o ângulo do dente (Fig. 2 pg 8).

Há necessidade de se fazer primeiramente um teste e verificar o tipo do recalque que irá resultar, para isso, deve-se afrouxar a porca (16) e apertar, com uma chave de fenda o parafuso (8) até a castanha fixa (9) encostar na lâmina, em seguida reaperta-se a porca (16) e, aciona-se o cabo (1) fazendo girar a rosca (4) que comprimirá as castanhas achatando o recalque e, igualizando o dente.

Dependendo desta amostra do dente igualizado deverá ser escolhida a espessura de recalque do mesmo.

Para madeiras duras que requerem menos espessura no recalque baixa-se as guias corrediças (6) por intermédio dos parafusos (13 - 15) até o ponto desejado.

Para madeiras moles que requerem maior espessura no recalque levanta-se as guias corrediças (6) operando de forma contrária à usada para madeira dura.

Estando o aparelho regulado adequadamente, procede-se as operações de igualização, tomando-se o cuidado para que os dentes resultem o mais perfeito possível.

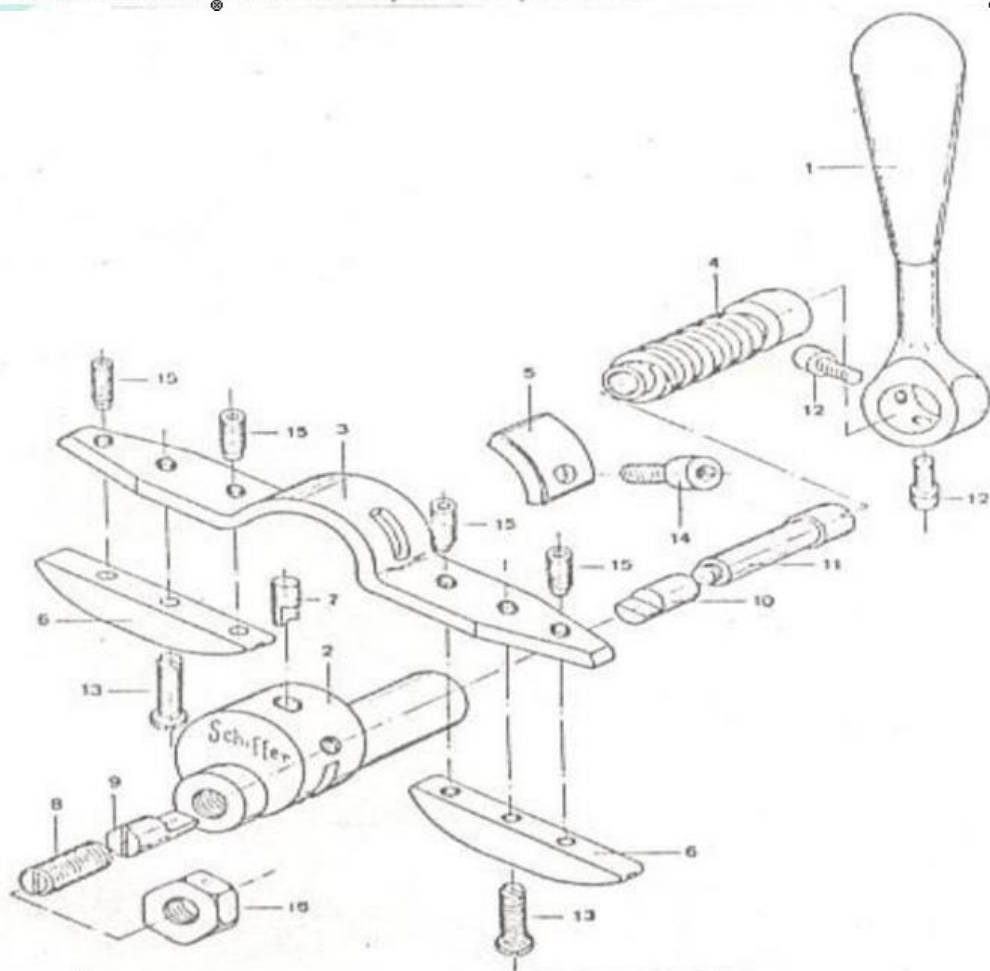

RAYMAN

Herramientas de Corte y Máquinas Industriales
Forestales, Aserraderos, Carpinterías.

E-mail: derly@rayman.com.uy

www.rayman.com.uy // Tel: 099333874